

ДО ОБЩИНСКИ СЪВЕТ
ВЕЛИКО ТЪРНОВО

ВЕЛИКО ТЪРНОВО
ОБЩИНСКИ СЪВЕТ
ОБЩИНСКА АДМИНИСТРАЦИЯ

ПРЕДЛОЖЕНИЕ

Вх. № 435/20.03.2024

на

Надзорния съвет за приватизация и
следприватизационен контрол

ОТНОСНО: Включване в Годишен план за приватизация за 2024 година и откриване процедура за приватизация за общински нежилищен имот, със стопанско предназначение, представляващ: „Поземлен имот с идентификатор 46532.501.65 по КККР на с. Малки чифлик, с построени в него сгради“ – собственост на Община Велико Търново. – собственост на Община Велико Търново.

Уважаеми общински съветници,

Постъпило е предложение с регистрационен индекс № 10-72-2#1 / 01.03.2024 г. от г-н Даниел Панов – Кмет на Община Велико Търново относно включване в Годишния план за приватизация на общинската собственост за 2024 година на общински нежилищен имот, със стопанско предназначение, представляващ дворно място, съставляващо урегулиран поземлен имот Х-65 от стр.кв.8 по плана на с. Малки чифлик /без разположените в имота временна постройка и външна тоалетна / – собственост на Община Велико Търново.

За имота е съставен Акт за частна общинска собственост № 1356/04.03.2002 година и са издадени скици: от СГКК с изх. № 15-231394-07.03.2024 година и от Община Велико Търново с изх. № 80-263-4/12.03.2024 г.

Поземленият имот е с идентификатор 46532.501.65 по КККР за територията на с. Малки чифлик, общ. Велико Търново, обл. В. Търново, одобрени със Заповед № РД-18-119/25.07.2023 година на Изпълнителния директор на АГКК, с трайно предназначение на територията - урбанизирана и с начин на трайно ползване – „ниско застрояване“. В имота са построени: сграда с идентификатор 46532.501.65.1, със ЗП 144 кв.м., с предназначение – друг вид обществена сграда и сграда с идентификатор 46532.501.65.2, със ЗП 10 кв.м. и с предназначение – постройка на допълващото застрояване. За имота е отреден УРЕГУЛИРАН ПОЗЕМЛЕН ИМОТ Х-65 в кв. 8 по ПУП на с. Малки чифлик и е издадено Разрешение за строеж № 300/28.08.1981 г. за построяване на търговска сграда, описана в съставения Акт за частна общинска собственост като временна постройка.

С решение № 458 по протокол № 29 от 10.03.2005 г. от заседание на Великотърновски общински съвет в изградената в имота временната постройка се разкрива Клуб на пенсионера и инвалида.

В Община Велико Търново е постъпило предложение с вх. № 10-72-2/23.02.2024 от г-н Иван Чолаков – кмет на с. Малки чифлик, за включване в Годишния план за приватизация за 2024 година на УПИ Х-65 от кв.8 по плана на с. Малки чифлик, включващо условие за продажба да се предложи само незастроената част от дворното място. На основание посоченото предложение е постъпило предложение от Кмета на Община Велико Търново с рег. индекс 10-72-2#1/01.03.2024 г., с което се прави предложение за включване в Годишния план за приватизация за 2024 година и откриване процедура за приватизация за общински нежилищен имот, със стопанско предназначение,

представляващ: „Поземлен имот с идентификатор 46532.501.65 по КККР на с. Малки чифлик, с построени в него сгради“– собственост на Община Велико Търново.

В случай, че ВТОБС приеме предложението на НСПСК и със свое решение открие процедура за приватизация за горепосочения имот, за съобразяване на условието да бъде продадена незастроена част от УПИ Х-65 от кв.8 по плана на с. Малки чифлик, в хода на подготовка на този имот за приватизация ще се инициира процедура за изготвяне и одобряване на проект за ЧИ на ПУП – План за регулация и застрояване за „Поземлен имот с идентификатор 46532.501.65 по КККР на с. Малки чифлик, за който имот е отреден УПИ Х-65 от кв.8 по ПУП на с. Малки чифлик, заедно с построените в него сгради“, с цел обособяване на възможен брой самостоятелни урегулирани поземлени имоти, съобразно изискванията на ЗУТ.

Във връзка с изложеното и на основание чл. 44, ал. 3 от Правилника за организацията и дейността на Великотърновския общински съвет и на неговите комисии и за взаимодействието му с общинската администрация, НСПСК предлага на Общинския съвет да обсъди следния проект за РЕШЕНИЕ:

I. На основание чл.21, ал.1, т.8 от ЗМСМА, чл.3, ал.3, т.2 и чл.4, ал.4 от ЗПСК, Великотърновски общински съвет реши:

1. Включва в Годишен план за приватизация за 2024 година и открива процедура за приватизация на общински нежилищен имот, със стопанско предназначение, представляващ: „Поземлен имот с идентификатор 46532.501.65 по КККР на с. Малки чифлик, с построени в него сгради“– собственост на Община Велико Търново.

2.Забранява извършването на разпоредителни сделки с имота, сключването на договори с предмет имота по т.1 за придобиване дялово участие, за наем, за съвместна дейност, за кредит, за обезпечаване на вземания и поемане на менителнични задължения, освен с разрешение на Общинския съвет.

3.Възлага на Общинска агенция за приватизация да подготви и осъществи приватизационната сделка за имота по установения от закона ред и приетите решения от Общинския съвет.

II. Възлага на общинската администрация при актуализация на Инвестиционната програма на Община Велико Търново за 2024 година към обектите с източник на финансиране от „Специален фонд за инвестиции и дълготрайни активи” да бъдат включени обекти на територията на с. Малки чифлик на стойност до 30 % от постъпленията от продажбата на описания в т. I.1 обект .

ПРЕДСЕДАТЕЛ НА НСПСК:

(В. Точков)

19.03.2024г.

*149 Т. Девтали
31 №
05.03.24*

ОБЩИНА ВЕЛИКО ТЪРНОВО

п. „Майка България“ №2, 5000 Велико Търново
т. 062/619 304 факс: 062/627 037
e: mayortv@vt.biz-bg.com

VELIKO TURNOVO MUNICIPALITY

С. „Майка България“ Sq., 5000 Veliko Turnovo, BULGARIA
т. +359 62 619 304, Fax +359 62 627 037
e: mayortv@vt.biz-bg.com

ДО
Г-ЖА СНЕЖАНА ДАНЕВА – ИВАНОВА –
И.Д. ИЗПЪЛНИТЕЛЕН ДИРЕКТОР НА
ОБЩИНСКА АГЕНЦИЯ ЗА ПРИВАТИЗАЦИЯ
ГР. ВЕЛИКО ТЪРНОВО
пл. „Майка България“ № 2
гр. Велико Търново

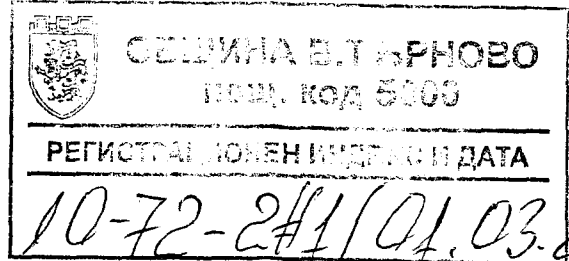

Във връзка с постъпило писмо с вх. № 10-72-2/23.02.2024 г. от г-н Иван Чолаков - Кмет на Кметство с. Малки чифлик, относно предложение за продажба на общински нежилищен имот, правя следното предложение за включване в Годишния план за приватизация на общинската собственост в Община Велико Търново за 2024 г. на недвижим имот, а именно:

- Дворно място, съставляващо урегулиран поземлен имот Х-65 от стр. кв. 8 по плана на село Малки чифлик, с площ от 1 400 кв.м, актувано с Акт за частна общинска собственост № 1356/04.03.2002 г. /без разположените в имота временна постройка и външна тоалетна/.

- Приложение:** 1. Писмо с вх. № 10-72-2/23.02.2024 г. от г-н Иван Чолаков - Кмет на Кметство с. Малки чифлик;
2. Акт за частна общинска собственост № 1356/04.03.2002 г.

д-р инж. **ДАНИЕЛ ПАНОВ**
КМЕТ НА ОБЩИНА ВЕЛИКО ТЪРНОВО



Иван Чолаков
26.02.24

Кметство с. Малки Чифлик

Изх. №36/23.02.2024г.

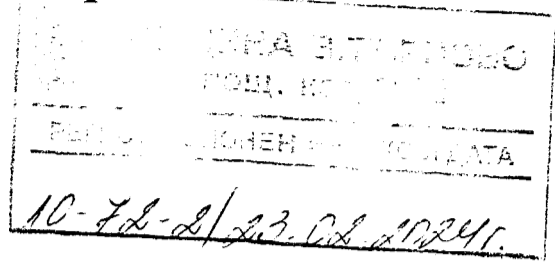

ДО
ИНЖ. ДАНИЕЛ ПАНОВ
КМЕТ НА ОБЩИНА
ВЕЛИКО ТЪРНОВО

Относно: Подготовката на годишния план за приватизация за 2024 г.

Уважаеми г-н Панов,

Във връзка с подготовката на годишния план за приватизация за 2024г., предложението ми е за продажба на общински нежилищен имот в с. Малки Чифлик по реда на ЗПСК, а именно:

1. Урегулиран поземлен имот /парцел/ X-65 от кв. 8 по плана на с. Малки Чифлик, с площ от 1400 кв. м. , актуван с Акт № 1356 за общинска собственост от 04.03.2022год. В парцела се намира сграда от желязна конструкция, част от която се използва за Клуб на пенсионера и инвалида, а останалата част се използва за общоселски мероприятия от Кметство с. Малки Чифлик. Има моменти, в които дворното място става сметище за отпадъци и изоставени коли.

Предлагам да бъде продадено дворното място, без сградата, която граничи с площада.

Приложение:

- 1. Акт № 1356/2002год. за общинска собственост;



С уважение,
Иван Чолаков
Кмет на с. Малки Чифлик

С. Димитров
председател
80 0577



ISO 9001:2015
ISO 14001:2015



РЕПУБЛИКА БЪЛГАРИЯ
МИНИСТЕРСТВО НА РЕГИОНАЛНОТО РАЗВИТИЕ И БЛАГОУСТРОЙСТВО
ОБЩИНСКА АДМИНИСТРАЦИЯ гр.ВЕЛИКО ТЪРНОВО

Изр. №: 155 / 2002 г. / 20
 Акт №: 10 / 2002 г. / 20
 Наредба: / / СТР.
 Местна територия: / /
 Д.Т. / / 20
 Стр. по вписването: / /

Регистър: 7
 Картоотека: 148
 Досие: 1356

ОДОБРЯВАМ:
 (подпис и печат)
КМЕТ: г-р **РУМЕН РАШЕВ**
 (име и фамилия)

А К Т № 1356
ЗА ОБЩИНСКА СОБСТВЕНОСТ
ЧАСТНА

на недвижим имот, находящ се в С. МАЛКИ ЧИФЛИК - общ. ВЕЛИКО ТЪРНОВО

1. Дата на съставяне	04.03.2002 г., ВЕЛИКО ТЪРНОВО
2. Правно основание	ОБЕКТ ОТ МЕСТНО ЗНАЧЕНИЕ.ЧЛ.2,АЛ.1,Т.6 ОТ ЗОС И ЗАПОВЕД № СА 01-32-138/21.02.2002 Г. НА ОБЛАСТЕН УПРАВИТЕЛ ГР.В.ТЪРНОВО ЗА ОТПИСВАНЕ НА ИМОТА.
3. Вид и описание на имота	УРЕГУЛИРАН ПОЗЕМЛЕН ИМОТ /ПАРЦЕЛ/ X-65 ОТ КВ.8 ПО ПЛАНА НА С.МАЛКИ ЧИФЛИК С ПЛОЩ 1400КВ.М.
4. Бивш собственик на имота	ДЪРЖАВАТА
5. Съсобственици - име и адрес	
6. №: и дата на съставени по-рано актове	АКТ ЗА ДС № 3964/15.07.1981ГОД.,ЗАП.№СА 01-32-138 ОТ 21.02.2002ГОД. НА ОБЛАСТЕН УПРАВИТЕЛ ГР.ВЕЛИКО ТЪРНОВО ЗА ОТПИСВАНЕ НА ИМОТА.
7. Местонахождение на имота	С.МАЛКИ ЧИФЛИК ИМОТ № 65 Квартал: 8 Парцел: X
8. Граници на имота	ИЗТОК: УЛИЦА ЗАПАД: УПИ/ПАРЦЕЛ/ XII-64-ЧАСТЕН СЕВЕР: УПИ/ПАРЦЕЛ/ IX -66-ЧАСТЕН ЮГ: УЛИЦА

9. Предоставени права върху имота:

(Акт за предоставяне, право, срок, приобретатели)

10. Разпореждане с имота (с част от имота)

(Акт за разпореждане, описание, приобретатели)

11. Имотът е включен в капитала на търговско дружество:

(Акт, правно основание, дружество)

12. Актосъставител: (трите имена и длъжност)

СЕВДАЛИНА . НИКОЛОВА - ГЛ. СПЕЦИАЛИСТ "ОБЩИНСКА СОБСТВЕНОСТ"

.....
(подпис)

13. Забележки:

ДОПЪЛНИТЕЛЕН ЛИСТ КЪМ АКТ № 1356

В източната част на УПИ X-65 от кв.8 по плана на с.Малки чифлик е монтирана временна постройка с вход от изток, състояща се от следните помещения: 2/две/ преходни помещения, умивалня, коридор, 3 три: склада и сервизно помещение.
В имота е изградена и външна тоалетна с две отделения.

Съгласно Решение №458 по Протокол №29/10.03.2005г. от заседание на Великотърновски Общински съвет във временна постройка, изградена в УПИ X-65 от кв.8 по плана на с.Малки чифлик се разкрива "Клуб на пенсионера и инвалида"

УТВЪРЖДАВАМ:

КМЕТ НА ОБЩИНАТА
ДАНИЕЛ ПАНОВ



ИЗГОТВИЛ:

/П. ЖЕЛЯЗКОВА/





СЛУЖБА ПО ГЕОДЕЗИЯ, КАРТОГРАФИЯ И КАДАСТЪР - ГР. ВЕЛИКО ТЪРНОВО

5000, ПОЩЕНСКА КУТИЯ – 331, Бул. "Цар Т.СВЕТОСЛАВ" №59, 062/622536; 623889,
veliko.tarnovo@cadastre.bg, БУЛСТАТ:130362903

СКИЦА НА ПОЗЕМЛЕН ИМОТ № 15-231394-07.03.2024 г.

Поземлен имот с идентификатор **46532.501.65**

С. Малки чифлик, общ. Велико Търново, обл. Велико Търново

По кадастралната карта и кадастралните регистри, одобрени със **Заповед РД-18-119/25.07.2023 г.**
на **ИЗПЪЛНИТЕЛЕН ДИРЕКТОР НА АГКК**

Последно изменение на кадастралната карта и кадастралните регистри, засягащо поземления имот:
няма данни за изменение

Адрес на поземления имот: **с. Малки чифлик**

Площ: **1400 кв. м**

Трайно предназначение на територията: **Урбанизирана**

Начин на трайно ползване: **Ниско застрояване (до 10 м)**

Координатна система ККС2005

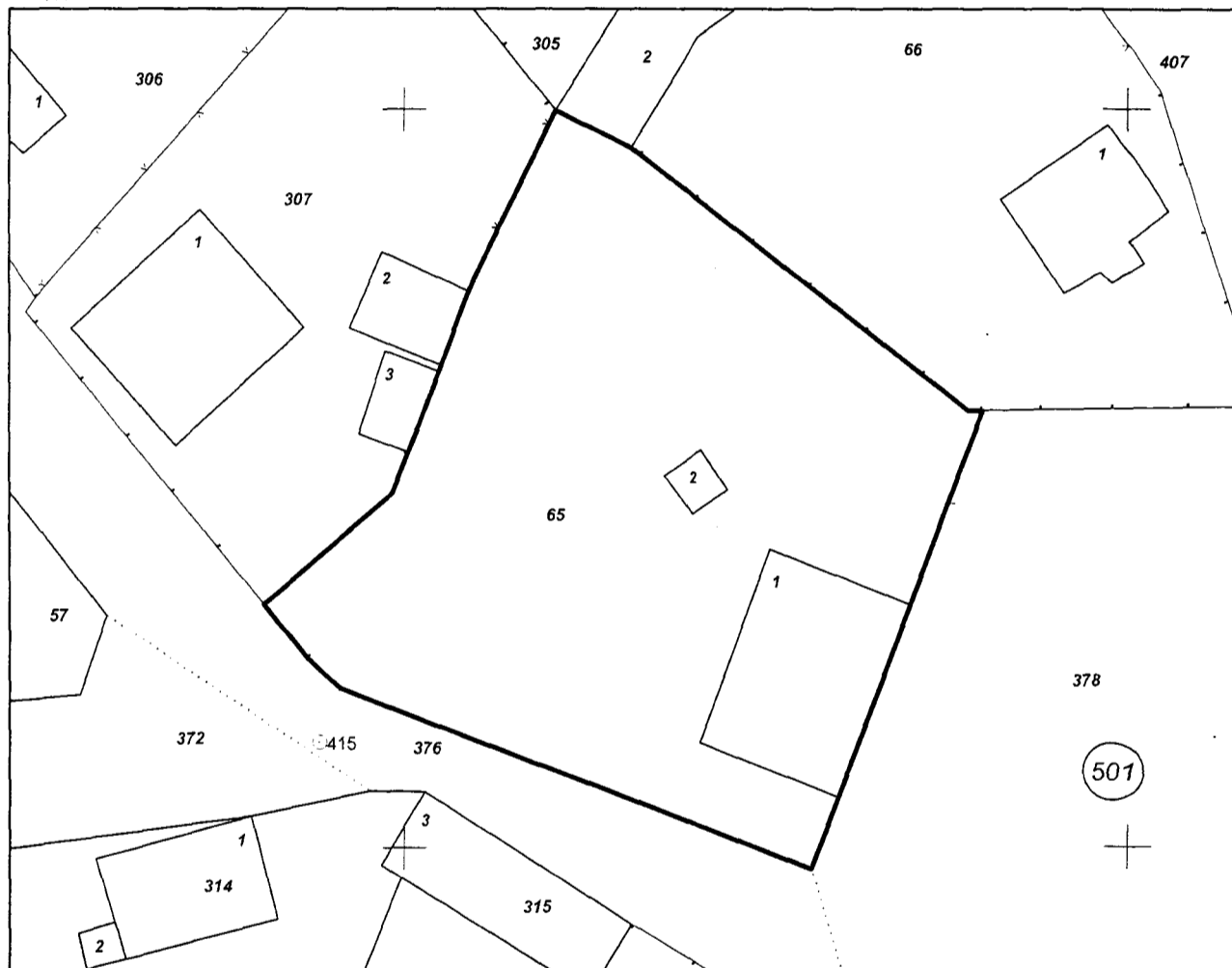

М 1:500

Предишен идентификатор: **няма**

Номер по предходен план: **65, квартал: 8, парцел: X**

Скица № 15-231394-07.03.2024 г. издадена въз основа на
заявление с входящ № 01-130039-07.03.2024 г.

КИРИЛ

КИРИЛОВ ОБА Велико Търново

Подписан с квалифициран електронен печат Geodesy Cartography
and Cadastre Agency, E
DN: C=BG, L=Sofia, O=Geodesy Cartography and Cadastre Agency,
OID.2.5.4.97=NTRBG-130362903, CN=Geodesy Cartography and
Cadastre Agency



Съседни: 46532.501.378, 46532.501.66, 46532.501.305, 46532.501.376, 46532.501.307

Собственици по данни от КРНИ:

1. **000133634, ОБЩИНА ВЕЛИКО ТЪРНОВО**

площ 1400 кв. м от правото на собственост

Акт за частна общинска собственост № 155 том IV от 16.03.2016г., издаден от Районен съд-гр.Велико
Търново

Носители на други вещни права по данни от КРНИ:

няма данни

Сгради, които попадат върху имота

1. Сграда **46532.501.65.1**: застроена площ **144 кв. м**, брой етажи **1**, предназначение: **Друг вид
обществена сграда**

2. Сграда **46532.501.65.2**: застроена площ **10 кв. м**, брой етажи **1**, предназначение: **Постройка на
допълващото застрояване**

Скица № 15-231394-07.03.2024 г. издадена въз основа на
заявление с входящ № 01-130039-07.03.2024 г.

КИРИЛ

КИРИЛОВ ОБА Велико Търново

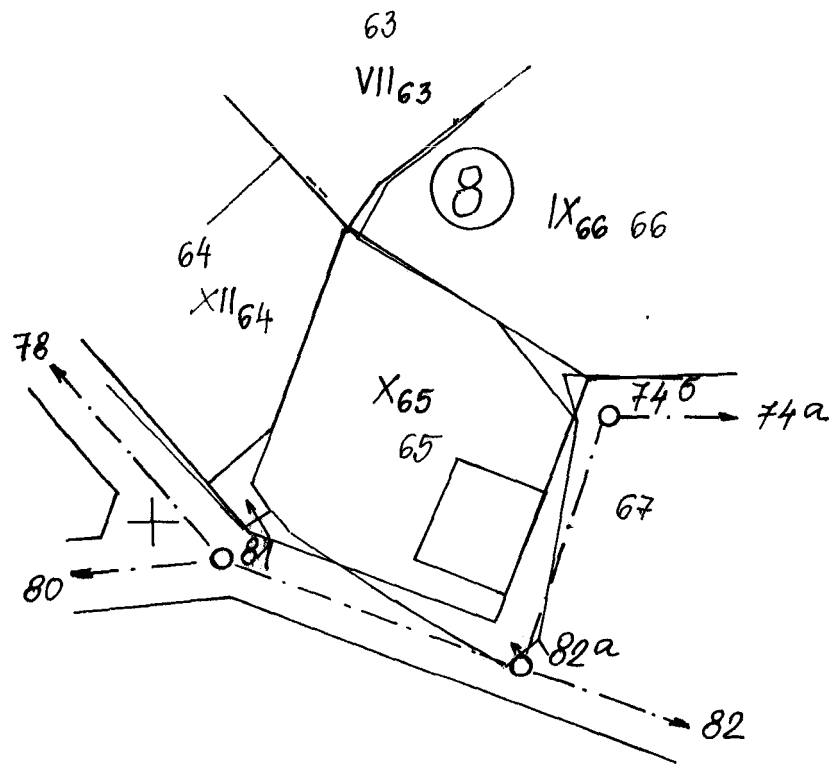

Уличната регулация е ~~(не е)~~ приложена.



За поземлен имот	(са уредени, не са уредени, в процес на уреждане)	регулационните отношения с ПИ
За поземлен имот	(са уредени, не са уредени, в процес на уреждане)	регулационните отношения с ПИ
За поземлен имот	(са уредени, не са уредени, в процес на уреждане)	регулационните отношения с ПИ
За имота или (няма) открити процедури за изменение на ПУП		
Имотът е (не е) предвиден за изграждането на обект - публична държавна или общинска собственост.....		

ОБЩИНА ВЕЛИКО ТЪРНОВО

© "Майка България" №2, 5000 Велико Търново
☎ 062/619 304, факс: 062/627 997
✉ mayorvt@vt.bta-bg.com



VELIKO TURNOVO MUNICIPALITY

© 2, Maika Bulgaria Sq., 5000 Veliko Turnovo, BULGARIA
☎ +359 62 619 304, fax +359 62 627 997
✉ mayorvt@vt.bta-bg.com

СКИЦА № 80-263-4

Дата: 03.03.2004г.

за урегулиран/неурегулиран/поземлен имот

X-65 в стр. Квартал 8

по плана на гр. Маалки елибалик

М 1: 1:600

Одобен със заповед № 956, 957/19.3.0г.

Имота е собственост /записан/ на:

1. Община Велико Търново

2.

3.

по АЧОС № 1356/04.03.2002г.

документ за собственост

За имота има /няма/ открити съдебни процедури

Имот..... е с площ : Кв.м

УПИ, X-65..... е с площ : 1400 Кв.м

скицата е платена с квитанция Освободена

Важи за: Служебна

Начертал : гл. Камбурова

Проверил : Н. Николов

Заверил : инж. В. Миткова

Съгласувал : Директор дирекция "СУТ"

+

+

Препис извлечение от Протокол № 29
от заседание на Общински съвет,
проведено на 10.03.2005 година.

ОТНОСНО: Приемане на Решение за разкриване на Клуб на пенсионера и инвалида в с.
Малки чифлик, Община Велико Търново

РЕШЕНИЕ № 458

На основание чл. 21, ал. 2 от ЗМСМА, във връзка с чл. 5, ал. 4 и чл. 6, ал. 1 от Наредбата за организацията и дейността на клубовете на пенсионерите и инвалидите в Община Велико Търново, Общински съвет Велико Търново

1. Разкрива клуб на пенсионера и инвалида в кметство с. Малки чифлик, Община Велико Търново, във временна постройка, изградена в парцел частна общинска собственост – УПИ 10-65 от квартал 8 по плана на с. Малки чифлик, актуван с АОС № 1356/04.03.2002 г.

2. Възлага на Кмета на Общината да назначи уредник в разкрития клуб на пенсионерите и инвалидите в кметство с. Малки чифлик, Община Велико Търново – 1/2 щатна бройка.

ВЯРНО:

/И. Иванова/

ПРЕДСЕДАТЕЛ

ОБЩНСКИ СЪВЕТ

/инж. Н. ТАЧЕВ/