

до ПК в ОС - (Г.)  
ПК по УТМ,

11.08.17

ОБЩИНА ВЕЛИКО ТЪРНОВО  
Пощ. код 5000

РЕГИСТРАЦИОНЕН № И ДАТА

09.00-611 / 10.08.2017

ВЕЛИКОТЪРНОВСКИ  
ОБЩИНСКИ СЪВЕТ

РЕГИСТРАЦИОНЕН № И ДАТА

№ 1586 / 11.08.17

ДО

**ВЕЛИКОТЪРНОВСКИ  
ОБЩИНСКИ СЪВЕТ**

**ПРЕДЛОЖЕНИЕ**

**от инж. ДАНИЕЛ ДИМИТРОВ ПАНОВ  
КМЕТ НА ОБЩИНА ВЕЛИКО ТЪРНОВО**

ОТНОСНО: Утвърждаване на оценка

**УВАЖАЕМИ ОБЩИНСКИ СЪВЕТНИЦИ,**

В Община Велико Търново е постъпило заявление вх.№94-КК-194-2/07.07.2017 г. от Кирил Недков Недков с адрес с. Приселци, ул. „Иван Вазов“ №14, в което е заявен интерес към част от недвижим имот в с. Миндя, община Велико Търново.

Съгласно Акт за частна общинска собственост №2245/16.06.2004 г., Община Велико Търново е собственик на 776/1070 идеални части от урегулиран поземлен имот XI /единадесет римско/ от кв.11 /единадесет/ по плана на с. Миндя, целият с площ от 1 070 /хиляда и седемдесет/ кв.м., както и на 30,38% идеални части от търговска сграда със ЗП 250 /двеста и петдесет/ кв.м., масивна конструкция, едноетажна, построена 1970 г., състояща се от: сутерен – мазе с полезна площ 120 кв.м. и първи етаж – магазин и 4 бр. складове, пивница със склад и тоалетна, смесен магазин и открита тераса. Останалата част от недвижимия имот – земя и сграда, е собственост на Всестранна кооперация Велико Търново.

Към настоящия момент само част от сградата се използва по предназначение като магазин за хранителни стоки. Останалата част е свободна, недействаща, нуждаеща се от ремонт.

Изготвена е актуална оценка за определяне на пазарната стойност на имота, към който е проявен интерес за закупуване.

Предвид факта, че имотът е съсобствен и наличието на интерес от трето лице за закупуване на общинската част, е необходимо провеждане на процедура по чл.33 от Закона за собствеността. Община Велико Търново е длъжна да предложи за изкупуване дела си първо на съсобственика – Всестранна кооперация Велико Търново. При отказ от страна на съсобственика, Община Велико Търново може да предложи собствената си част на трето лице.

Във връзка с горното предлагам на Великотърновски Общински съвет да вземе следното

**РЕШЕНИЕ:**

1. На основание чл. 21, ал. 1, т. 23 от ЗМСМА и чл. 8, ал. 9 от ЗОС, Великотърновски Общински съвет включва в Годишната програма за управление и разпореждане с имоти общинска собственост за 2017 г. недвижим имот частна общинска собственост:

- 776/1070 идеални части от урегулиран поземлен имот XI /единадесет римско/ от кв.11 /единадесет/ по плана на с. Миндя, целият с площ от 1 070 /хиляда и седемдесет/ кв.м., както и на 30,38% идеални части от търговска сграда със ЗП 250 /двеста и петдесет/ кв.м., масивна конструкция, едноетажна, построена 1970 г., състояща се от: сутерен – мазе с полезна площ 120 кв.м. и първи етаж – магазин и 4 бр. складове, пивница със склад и тоалетна, смесен магазин и открита тераса, актуван с АЧОС № 2245/16.06.2017 г.;

2. Утвърждава пазарна стойност на общинската част от недвижимия имот, определена с експертна оценка, изготвена от „Инвестстрой-92“ ЕООД, в размер на 20 314 /двадесет хиляди триста и четиринадесет лева/ без начислен ДДС.

3. Възлага на Кмета на Община Велико Търново да осъществи всички административни действия за изпълнение на разпоредбите на чл. 33 от Закона за собствеността.

4. Конкретните параметри по сделката да бъдат приети с отделно решение на Великотърновски общински съвет.

ЗА КМЕТ:

**СНЕЖАНА ДАНЕВА-ИВАНОВА**

**ЗАМ.-КМЕТ „ФИНАНСИ“ НА ОБЩИНА ВЕЛИКО ТЪРНОВО**

/съгласно Заповед № РД 22-1334 от 02.08.2017 г.

На Кмета на Община Велико Търново/



Съгласували:

Десислава Йонкова

Директор Дирекция ПОУС

Маринела Джартова

Началник отдел УС

## РЕЗЮМЕ НА ДОКЛАДА

<b>ОБЕКТ НА ОЦЕНКАТА</b>	<b>ЗЕМЯ</b> – 776/1070 ид.части от УПИ XI, кв.№11 по регулационния план на село Миндя и част от <b>СГРАДА</b> - 30,38 % ид.части от търговска сграда цялата със застроена площ 250 кв.метра и сутерен с полезна площ 120 кв.метра
<b>МЕСТОПОЛОЖЕНИЕ НА ИМОТА</b>	село Миндя Община Велико Търново Област Велико Търново
<b>СОБСТВЕНИЦИ НА ИМОТА</b>	<b>ОБЩИНА</b> Велико Търново - Акт №2245/2004г. 30,38% ид.ч. от сградата и 776/1070 ид.ч от земята <b>ВСЕСТРАННА КООПЕРАЦИЯ В. Търново</b> - 69,62% ид.ч. от сградата и 294/1070 ид.ч от земята
<b>ЦЕЛ НА ОЦЕНКАТА</b>	Прекратяване на съсобственост върху недвижим имот чрез продажба на общинската част от имота
<b>ВЪЗЛОЖИТЕЛ</b>	Община Велико Търново Възлагателно писмо №5300-673-69#1/26.07.2017 г.
<b>ИЗПЪЛНИТЕЛ</b>	Независим оценител от „Инвестстрой-92“ ЕООД град Велико Търново, улица „Росица“ №1

**Пазарна стойност на общинската част от недвижим имот – 30,38% ид.части от търговска сграда и 776/1070 ид.части от земя - УПИ XI, кв.11 по ПР на село Миндя**  
словом: *двадесет хиляди триста и четиринадесет лева,*

**20 314 лева**

*без начислен ДДС*

<b>ДАТА НА ОЦЕНКАТА</b>	02.08.2017 година
<b>ВАЛИДНОСТ НА ОЦЕНКАТА</b>	02.02.2017 година
<b>НЕЗАВИСИМ ОЦЕНИТЕЛ</b> Петя Ганчева Георгиева – Сертификат № 100100049 от 14.12.2009 година на КНОБ за оценка на недвижими имоти	<div style="border: 1px solid black; padding: 5px;"> <p style="text-align: center;">Катара на независимите оценители в България</p> <p style="text-align: center;">Оценителска правоспособност</p> <p style="text-align: center;">НЕДВИЖИМИ ИМОТИ</p> <p style="text-align: center;">Регистр. № 100100049 от 14.12.2009 год.</p> <p style="text-align: center;">Петя Ганчева Георгиева</p> </div>

MC 2245

*Кирил Недков*  
*С. Приселци*  
*М. Станков*

	ВЕЛИКО ТЪРНОВО
	Пощ. код 5000 2
РЕГИСТРАЦИОНЕН ИНДЕКС И ДАТА	
94-VK-194-2.17.07-2017	

ДО  
Инж. ДАНИЕЛ ПАНОВ  
КМЕТ НА ОБЩИНА  
ВЕЛИКО ТЪРНОВО

**ЗАЯВЛЕНИЕ**

От

Кирил Недков Недков  
С. Приселци, ул. „Иван Вазов“ №14  
Тел. ( )

**УВАЖАЕМИ ГОСПОДИН КМЕТЕ,**

Проявявам интерес към закупуване на недвижим имот, находящ се в с. Миндя, представляващ общинската част от сграда, попадаща в урегулиран поземлен имот XI от строителен квартал 11 по плана на селото. Останалата част от имота е кооперативна собственост.

Моля да бъдат предприети необходимите процедури за продажба на имота.

Надявам се, че молбата ми ще бъде удовлетворена.

*Кирил Недков*  
*С. Приселци*  
*М. Станков*

гр. Велико Търново

С уважение:  
/Кирил Недков

**РЕПУБЛИКА БЪЛГАРИЯ**  
**МИНИСТЕРСТВО НА РЕГИОНАЛНОТО РАЗВИТИЕ И БЛАГОУСТРОЙСТВО**  
**ОБЩИНСКА АДМИНИСТРАЦИЯ - ВЕЛИКО ТЪРНОВО**

Регистър: 12  
 Картоотека: 151  
 Досие: 2245

ОДОБРЯВАМ:

КМЕТЪТ Д-Р РУМЕН РАЩЕВ

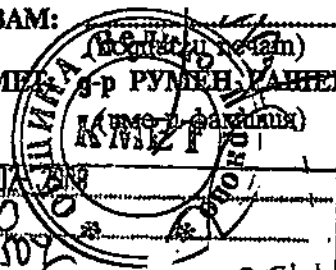

**А К Т** № 2245-90  
**ЗА ОБЩИНСКА СОБСТВЕНОСТ IV**

[Redacted Box] ЧАСТНА

на недвижим имот, находящ се в с. МИНДЯ, общ. ВЕЛИКО ТЪРНОВО

1. Дата на съставяне	16.06.2004 г., ВЕЛИКО ТЪРНОВО
2. Правно основание	ОБЕКТ ОТ МЕСТНО ЗНАЧЕНИЕ. ЧЛ. 2, АЛ. 2, Т. 2 ОТ ЗОС; ЗАПОВЕД № 390/16.08.1996Г. НА ОБЛ.УПРАВИТЕЛ ГР.ЛОВЕЧ И СКИЦА № 2449/29.10.2001Г.
3. Вид и описание на имота	776/1070 ИД.Ч. ОТ УРЕГУЛИРАН ПОЗЕМЛЕН ИМОТ XI ОТ КВ.11 ПО ПЛАНА НА С.МИНДЯ ЦЕЛИЯТ С ПЛОЩ 1070 КВ.М. 30.38% ИД.Ч. ОТ ТЪРГОВСКА СГРАДА СЪС ЗП 250КВ.М.; МАСИВНА КОНСТРУКЦИЯ НА ЕДИН ЕТАЖ ПОСТР.1970 ГОД. СЪСТОЯЩА СЕ ОТ: - СУТЕРЕН: МАЗЕ С ПОЛЕЗНА ПЛОЩ 120 КВ.М. - I-ВИ ЕТАЖ:МАГАЗИН И 4ВР.СКЛАДОВЕ;ПИВНИЦА СЪС СКЛАД И ТОАЛЕТНА;СМЕСЕН МАГАЗИН И ОТКРИТА ТЕРАСА;
4. Бивш собственик на имота	ДЪРЖАВАТА
5. Съсобственици - име и адрес	ВСЕСТРАННА КООПЕРАЦИЯ В ТЪРНОВО - 69,62% ИД.Ч.ОТ СГРАДАТА И 294/1070 ИД.Ч. ОТ ДВ.МЯСТО
6. №: и дата на съставени по-рано актове	АКТ ЗА ДС № 3178/14.12.1972;ЗАПОВЕД № 390 ОТ 16.08.1996Г. НА ОБЛ.УПРАВИТЕЛ ГР.ЛОВЕЧ ЗА ОТПИСВА- НЕ НА ИМОТА.
7. Местонахождение на имота	С.МИНДЯ  Квартал: 11      Парцел: XI
8. Граници на имота	ИЗТОК: УПИ X-63 ЗАПАД: КРЪСТОВИЩЕ СЕВЕР: УПИ III-ЗА УЧИЛИЩЕ ЮГ: УЛИЦА

9. Предоставени права върху имота:

(Акт за предоставяне, право, срок, приобретател)

10. Разпореждане с имота (с част от имота)

(Акт за разпореждане, описание, приобретател)

11. Имотът е включен в капитала на търговско дружество:

(Акт, правно основание, дружество)

12. Актосъставител: (трите имена и длъжност)

СЕВДАЛИНА ИВАНОВА НИКОЛОВА - ГЛ. СПЕЦИАЛИСТ \*ОБЩИНСКА СОВЕСТВЕНОСТ\*



13. Забележки:

Служба 10-380-84  
Дата: 18.07.17г.  
за удостоверение/свидетелстване на имот  
в Общ. Местност  
по плана на гр. Т.

Дата: 18.07.77  
 в стр. квартал 11  
 по плана на гр. Пловдив  
 М 1: 1000 304/611

Одобрен със заповед

Многата в собственост (написани) на:  
 1. Двигла В. Гереново  
 2. 30,58% от търговска сграда  
 3. място с площ 1000 кв. м  
 по: Габарева № 390/16.08.199

Проект на обекта:

За вида на (наименование) служба процедура  
 Имот: ..... е с площ: ..... кв. м  
 УПИ: ..... е с площ: ..... кв. м

сградата е сплатена с категория: Освободена

Вид на: Службена

Начертан: Н. Петрова

Проверен: Д. Косева

Заверен: .....  
 Инж. В. Митрова

Съгласувал: .....  
 Директор дирекция "С"

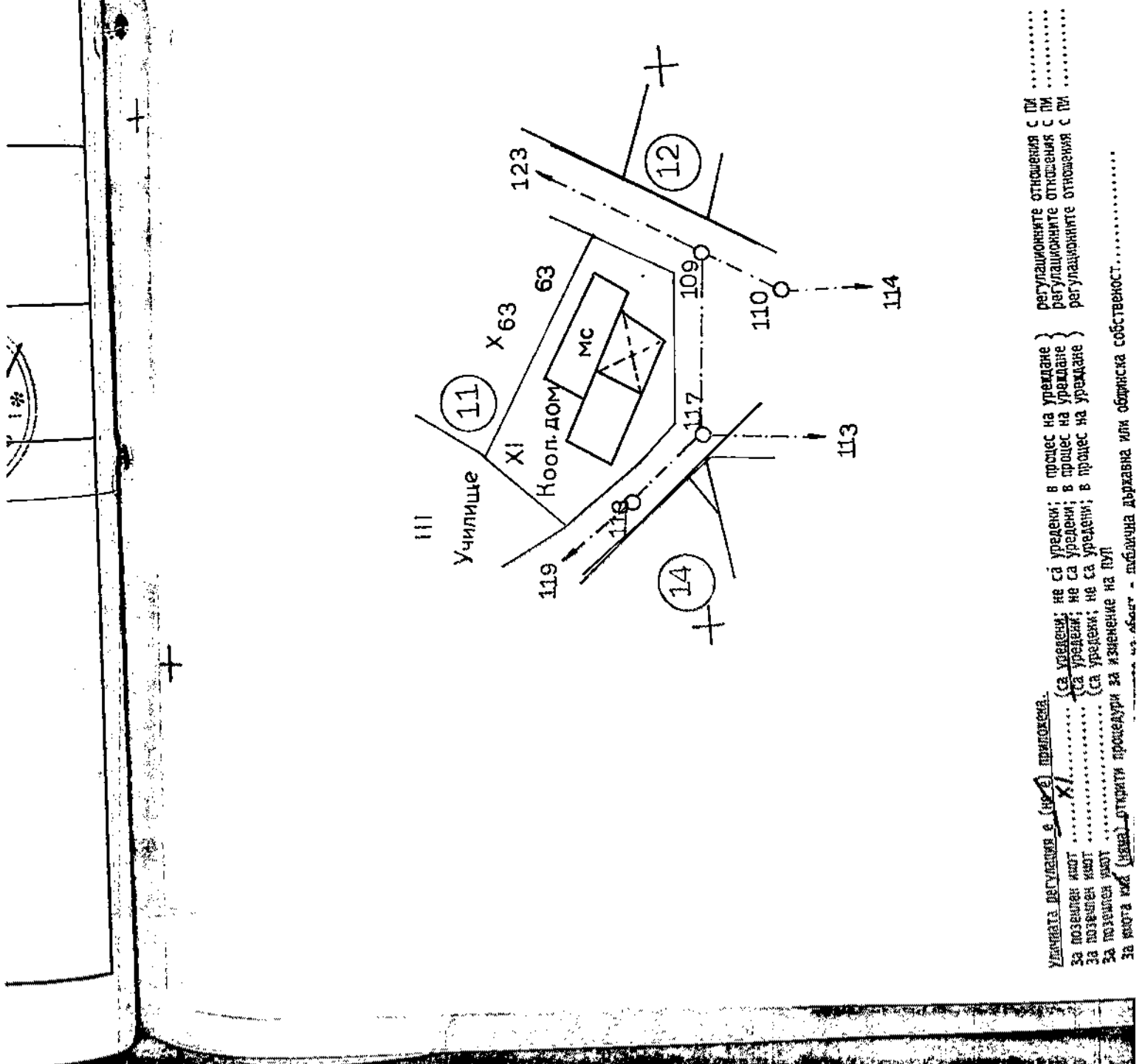

Улицата, регулирана е (№ 2) приложима.  
 За поземлен имот ..... (са уредени; не са уредени; в процес на уредяване) регулираните отношения с ПИ .....  
 За поземлен имот ..... (са уредени; не са уредени; в процес на уредяване) регулираните отношения с ПИ .....  
 За поземлен имот ..... (са уредени; не са уредени; в процес на уредяване) регулираните отношения с ПИ .....  
 За имота № 304/611 (наименование) открити процедури за изменение на ПУП .....  
 За имота № 304/611 (наименование) обществена държавна или общинска собственост, .....

# ТЪРГОВСКА СГРАДА С. МИНДЯ

УПИ-ХІ КВ 11

М.Л: 200

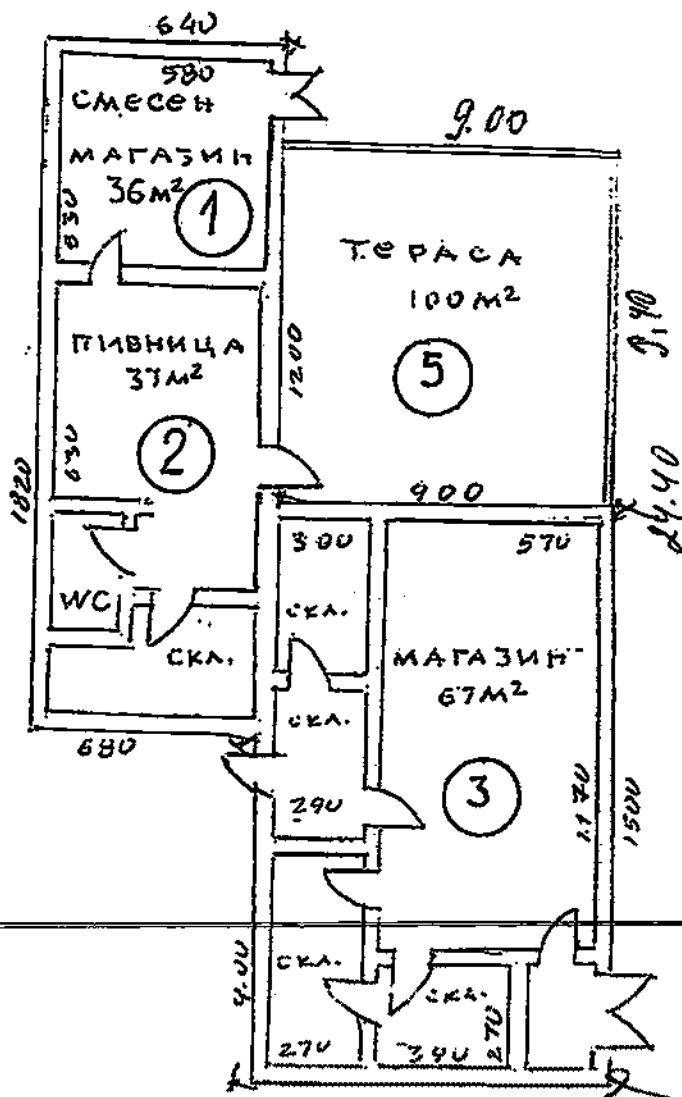

- |                                |                               |
|--------------------------------|-------------------------------|
| 1. МАГАЗИН ХРАН. И ПРОМ. СТОКИ | - 37 М <sup>2</sup>           |
| 2. ПИВНИЦА                     | 37 - 79 М <sup>2</sup>        |
| 3. МАГАЗИН                     | 37 - 138 М <sup>2</sup>       |
| 4. МАЗЕ -                      | ПОЛ. ПЛОЩ. 120 М <sup>2</sup> |
| 5. ОТКРИТА ТЕРАСА              | 100 М <sup>2</sup>            |





ОБЛАСТ В.ТЪРНОВО  
ОБЩИНА ВЕЛИКО ТЪРНОВО  
ДИРЕКЦИЯ МДТ  
ГР. ВЕЛИКО ТЪРНОВО, УЛ."ХРИСТО КАРАМИНКОВ" №19,  
ЕТ.3

Изм. № 5401004648 / 12.07.2017 г.

УДОСТОВЕРЕНИЕ ЗА ДАНЪЧНА ОЦЕНКА ПО ЧЛ.264, АЛ.1 ОТ ДОПК

Настоящото удостоверение се издава на основание чл. 3 от Приложение № 2 към ЗМДТ и чл. 264, ал. 1 от ДОПК на

ОБЩИНА ВЕЛИКО ТЪРНОВО

ЕИК по БУЛСТАТ 000133634

Адрес за кореспонденция  
пл. МАЙКА БЪЛГАРИЯ, гр. ВЕЛИКО ТЪРНОВО 5000

в уверение на това, че съгласно нормите за оценка по Приложение 2 от ЗМДТ за имот с партиден № 0001336341972, находящ се в 5044 с.МИНДЯ, плано-снимачен номер ..... от ..... квартал 11, УПИ парцел XI одобрен през 1961 г., идентификатор на поземления имот ..... и представляващ

Обект	площ, кв.м	мазе, кв.м	таван, кв.м	ид. части	ДО за собственика	ДО на за обекта
Търговски обект Търговски, ет. 1	75,95	36,45		1/1	4 615,70	4 615,70
идентификатор: .....						
Земя	776,00			1/1	1 415,40	1 415,40
идентификатор: .....						

данъчната оценка на гореописания имот е: 6031.10 лв. словом  
ШЕСТ ХИЛЯДИ ТРИДЕСЕТ И ЕДИН ЛВ. И 10 СТ.

за собственика е: 6031.10 лв. словом  
ШЕСТ ХИЛЯДИ ТРИДЕСЕТ И ЕДИН ЛВ. И 10 СТ.

На основание чл.264, ал.1 от ДОПК, след извършена проверка удостоверявам, че лицата - собственици / ползватели

Задълженията са по декларация по чл.17 с вх.№ 350 / 24.06.2008 ,партида 0001336341597

Име, презиме, фамилия	ЕИК по БУЛСТАТ	Общо по вид задължение, лв.
-----------------------	----------------	--------------------------------

ОБЩИНА ВЕЛИКО ТЪРНОВО	000133634	199.93
-----------------------	-----------	--------

Удостоверението за данъчна оценка е валидно до 31.12.2017 г.

Прехвърлянето или учредяването на вещни права върху недвижими имоти или наследствени права, включващи недвижими имоти, включването на недвижими имоти или вещни права върху недвижими имоти като непарични вноски в капитала на търговски дружества, вписването на ипотека или особен залог се допуска, ако прехвърлителят, съответно учредителят, ипотекарният длъжник или залогодателят представи декларация, че няма непогасени, подлежащи на

