



ОБЩИНА В. ТЪРНОВО  
ПОЩ. КОД 5000

РЕГИСТРАЦИОНЕН ИНДЕКС И ДАТА

343151-6540-1/2.06.17

ДО  
ВЕЛИКОТЪРНОВСКИ  
ОБЩИНСКИ СЪВЕТ

ВЕЛИКОТЪРНОВСКИ	
ОБЩИНСКИ СЪВЕТ	
РЕГИСТРАЦИОНЕН ИНДЕКС	ДАТА
Вх. №-1460/12.06.2017г.	

**ПРЕДЛОЖЕНИЕ**

От ДАНИЕЛ ДИМИТРОВ ЦАНОВ

**КМЕТ НА ОБЩИНА ВЕЛИКО ТЪРНОВО**

**ОТНОСНО:** Прекратяване на съсобственост чрез продажба

**УВАЖАЕМИ ОБЩИНСКИ СЪВЕТНИЦИ,**

В Община Велико Търново е постъпило заявление вх.№ 94-ПП-4540-1/31.03.2017 г. от Петър Василев Василев с адрес гр. Елена, ул. „Стоян Михайловски“ №89, за прекратяване на съсобственост върху недвижим имот чрез продажба на общинската част, представляваща 960/1960 ид. части от урегулиран поземлен имот IV-665 от строителен квартал 12 по РП на с. Хотница, община Велико Търново.

Съгласно Нотариален акт за покупко-продажба на недвижим имот №222 том 2 рег.№3577 дело №172 от 22.05.2015 г., съставен в кантората на Денчо Денчев, нотариус в района на ВТРС, Петър Василев Василев с адрес гр. Елена, ул. „Стоян Михайловски“ №89, е собственик на недвижим имот, намиращ се в с. Хотница, община Велико Търново, а именно: поземлен имот с с площ от 1 000 кв.м., представляващ част от ПИ №665 от стр. кв. 12 по плана на селото, за който имот е отреден УПИ IV-665 от стр. кв. 12 по плана на с. Хотница, заедно с всички подобрения и трайни насаждения в него. За общинската част от имота е съставен акт за частна общинска собственост №6337/19.04.2017 г.

Считам за законосъобразно прекратяването на съсобствеността в имота чрез продажба на общинско място с площ от 960 /деветстотин и шестдесет/ кв.м., актувано с акт за частна общинска собственост №6337/19.04.2017 г., представляващо 960/1960 идеални части от недвижим имот, представляващ урегулиран поземлен имот IV-665 /четири римско за имот шестстотин шестдесет и пет/, целият с площ от 1 960 /хиляда деветстотин и шестдесет/ кв.м., от строителен квартал 12 /дванадесет/ по плана на с. Хотница, община Велико Търново, останалата част от който е собственост на Петър Василев Василев с адрес гр. Елена, ул. „Стоян Михайловски“ №89.

С оглед горесъобщеното, предлагам Великотърновски Общински съвет да вземе следното

**РЕШЕНИЕ :**

1. На основание чл. 21 ал.1 т.8 от ЗМСМА, чл.36 ал.1 т.2 от ЗОС, чл.49 ал.1 т.3 от Наредбата за реда на придобиване, управление и разпореждане с общинско имущество,

Великотърновски Общински съвет дава съгласие за прекратяване на съществуваща съсобственост чрез продажба на общинската част от недвижим имот:

- общинско място с площ от 960 /деветстотин и шестдесет/ кв.м., актувано с акт за частна общинска собственост №6337/19.04.2017 г., представляващо 960/1960 идеални части от недвижим имот, представляващ урегулиран поземлен имот IV-665 /четири римско за имот шестстотин шестдесет и пет/, целият с площ от 1 960 /хиляда деветстотин и шестдесет/ кв.м., от строителен квартал 12 /дванадесет/ по плана на с. Хотница, община Велико Търново, останалата част от който е собственост на Петър Василев Василев с адрес гр. Елена, ул. „Стоян Михайловски“ №89.

2. Определя стойност въз основа експертната оценка, изготвена от оценител на недвижими имоти, за общинско място с площ от 960 /деветстотин и шестдесет/ кв.м., актувано с акт за частна общинска собственост №6337/19.04.2017 г., представляващо 960/1960 идеални части от недвижим имот, представляващ урегулиран поземлен имот IV-665 /четири римско за имот шестстотин шестдесет и пет/, целият с площ от 1 960 /хиляда деветстотин и шестдесет/ кв.м., от строителен квартал 12 /дванадесет/ по плана на с. Хотница, община Велико Търново, в размер на 4 300 /четири хиляди и триста/ лева без начислен ДДС, които следва да бъдат заплатени по сметка на Община Велико Търново IBAN BG43 SOMB 9130 8424761244 код 44 56 00 BIC SOMBBGSF при „Общинска банка“ АД клон Велико Търново. Всички необходимо присъщи разходи по сделката – данък добавена стойност, режийни разходи, местен данък, стойност на експертната оценка, такса вписване, са за сметка на Петър Василев Василев с адрес гр. Елена, ул. „Стоян Михайловски“ №89.

3. Възлага на Кмета на Община Велико Търново да извърши необходимите действия по прекратяване на съсобствеността в съответствие с разпоредбите на Закона за общинската собственост и Наредбата за реда на вписване, управление и разпореждане с общинско имущество.

Ивж. ДАНИЕЛ ПАНОВ  
КМЕТ НА ОБЩИНА ВЕЛИКО ТЪРНОВО



Съгласували:

Десислава Йонкова  
Директор Дирекция „ПСУС“

Съгласувал и изготвил:  
Маринела Джартова  
Началник отдел „УС“

## СТ А Н О В И Щ Е

### ОТНОСНО: ПРЕКРАТЯВАНЕ НА СЪСОБСТВЕНОСТ ЧРЕЗ ПРОДАЖБА

Настоящото становище е на основание чл. 32, ал.6 от Наредбата за реда за придобиване, управление и разпореждане с общинско имущество, като се основава на представените документи по събраната административна преписка.

Фактическа обстановка: В Община Велико Търново е постъпило заявление вх.№ 94-ПП-4540-1/31.03.2017 г. от Петър Василев Василев с адрес гр. Елена, ул. „Стоян Михайловски” №89, за прекратяване на съсобственост върху недвижим имот чрез продажба на общинската част, представляваща 960/1960 ид. части от урегулиран поземлен имот IV-665 от строителен квартал 12 по РП на с. Хотница, община Велико Търново.

За общинската част от имота е съставен акт за частна общинска собственост №6337/19.04.2017 г.

Към преписката са приложени копия от следните документи: заявление вх.№ 94-ПП-4540-1/31.03.2017 г. от Петър Василев Василев, АОС№6337/19.04.2017г., Нотариален акт за покупко-продажба на недвижим имот №222 том 2 рег.№3577 дело №172 от 22.05.2015 г., съставен от нотариус от района на ВТРС, експертна оценка за определяне на пазарна стойност на част от недвижим имот от 11.05.2017г., изготвена от „Инвестрой 92“ЕООД за СПО от 4300 без ДДС, скипа от 12.04.2017г. на община Велико Търново, удостоверение за данъчна оценка от 13.04.2017г. на община Велико Търново, становище №1023-00-18/01.06.2017г. на кмета на с. Хотница.

Предложението до Великотърновския общински съвет е с правно основание чл.21 ал.1 т.8 от ЗМСМА, чл.36 ал.1 т.2 от ЗОС и чл. 49 ал.1 т.3 от Наредбата за реда на придобиване, управление и разпореждане с общинско имущество.

С оглед на гореизложеното и приложената по преписката документация, считам, че предложените от страна на Кмета на общината процедури, по реда на Закона за общинската собственост и НРЦУРОИ, могат да бъдат осъществени, след вземането на съответното решение, което е в правомощията на Великотърновския общински съвет.

Десислава Йонкова  
Директор на дирекция НОУС

## СТ А Н О В И Щ Е

### ОТНОСНО: ПРЕКРАТЯВАНЕ НА СЪСОБСТВЕНОСТ ЧРЕЗ ПРОДАЖБА

Настоящото становище е на основание чл. 32, ал.6 от Наредбата за реда за придобиване, управление и разпореждане с общинско имущество, като се основава на представените документи по събраната административна преписка.

Фактическа обстановка: В Община Велико Търново е постъпило заявление вх.№ 94-ПП-4540-1/31.03.2017 г. от Петър Василев Василев с адрес гр. Елена, ул. „Стоян Михайловски” №89, за прекратяване на съсобственост върху недвижим имот чрез продажба на общинската част, представляваща 960/1960 ид. части от урегулиран поземлен имот IV-665 от строителен квартал 12 по РП на с. Хотница, община Велико Търново.

За общинската част от имота е съставен акт за частна общинска собственост №6337/19.04.2017 г.

Към преписката са приложени копия от следните документи: заявление вх.№ 94-ПП-4540-1/31.03.2017 г. от Петър Василев Василев, АОС№6337/19.04.2017г., Нотариален акт за покупко-продажба на недвижим имот №222 том 2 рег.№3577 дело №172 от 22.05.2015 г., съставен от нотариус от района на ВТРС, експертна оценка за определяне на пазарна стойност на част от недвижим имот от 11.05.2017г., изготвена от „Инвестрой 92“ЕООД за СПО от 4300 без ДДС, скица от 12.04.2017г. на община Велико Търново, удостоверение за данъчна оценка от 13.04.2017г. на община Велико Търново, становище №1023-00-18/01.06.2017г. на кмета на с. Хотница.

Предложението до Великотърновския общински съвет е с правно основание чл.21 ал.1 т.8 от ЗМСМА, чл.36 ал.1 т.2 от ЗОС и чл. 49 ал.1 т.3 от Наредбата за реда на придобиване, управление и разпореждане с общинско имущество.

С оглед на гореизложеното и приложената по преписката документация, считам, че предложените от страна на Кмета на общината процедури, по реда на Закона за общинската собственост и НРПУРОИ, могат да бъдат осъществени, след вземането на съответното решение, което е в правомощията на Великотърновския общински съвет.

Десислава Йонкова  
Директор на дирекция ПОУС

# РЕЗЮМЕ НА ДОКЛАДА

<b>ОБЕКТ НА ОЦЕНКАТА</b>	Общинско място с площ 960,00 кв.м, придаващо се по регулация, представляващи 960/1960 ид. части от УПИ IV-665, стр. квартал № 12 по плана на село Хотница, Община Велико Търново, целия с площ от 1960,00 кв.метра (хиляда деветстотин и шестдесет квадратни метра), частна собственост.
--------------------------	--

<b>МЕСТОПОЛОЖЕНИЕ НА ИМОТА</b>	село ХОТНИЦА Община Велико Търново Област Велико Търново
--------------------------------	--

<b>СОБСТВЕНИК НА ИМОТА</b>	Община Велико Търново, собственик на 960/1960 идеални части от УПИ IV-665, кв.№12, с.Хотница и Петър Василев Василев, собственик на 1000/1960 идеални части от УПИ IV-665, кв.№12, с.Хотница.
----------------------------	---

<b>ЦЕЛ НА ОЦЕНКАТА</b>	Прекратяване на съсобственост върху недвижим имот, чрез продажба на общинската част от недвижимия имот
------------------------	--

<b>ВЪЗЛОЖИТЕЛ</b>	Община Велико Търново възлагателно писмо №5300-7905-3#1/05.05.2017 г.
-------------------	--

<b>ИЗПЪЛНИТЕЛ</b>	Независим оценител от „Инвестстрой-92” ЕООД град Велико Търново, улица „Росица” №1
-------------------	--

**Пазарна стойност 960,00 кв.м земя общинска собственост, част от УПИ IV-665, кв.№12, село Хотница**

**4300.00 лева**  
словом: четири хиляди и триста лева,  
без начислен ДДС

<b>ДАТА НА ОЦЕНКАТА</b>	11.05.2017 година
-------------------------	-------------------

<b>ВАЛИДНОСТ НА ОЦЕНКАТА</b>	11.11.2017 година
------------------------------	-------------------

**НЕЗАВИСИМ ОЦЕНИТЕЛ**  
Кана Милкова Симова – Сертификат  
№ 100100048 от 14.12.2009 година на КНОВ  
за оценка на недвижими имоти

КАМЕРЪ НА НЕЗЕДИНСКИТЕ ОЦЕНИТЕЛИ В БЪЛГАРИЯ  
Съгласно с изд. 1 на Закона за собственост  
и защита на имуществото  
Регистр. № 100100048 от 14.12.2009 г. г.  
Кана Милкова Симова



ОБЛАСТ В.ТЪРНОВО  
ОБЩИНА ВЕЛИКО ТЪРНОВО  
ДИРЕКЦИЯ МДТ  
ГР. ВЕЛИКО ТЪРНОВО, УЛ. "ХРИСТО КАРАМИНКОВ" №19,  
ЕТ.3

Изх. № 5401002563 / 13.04.2017 г.

**УДОСТОВЕРЕНИЕ ЗА ДАНЪЧНА ОЦЕНКА ПО ЧЛ.3, АЛ.2 ОТ ПРИЛОЖЕНИЕ № 2 КЪМ ЗМДТ**

Настоящото удостоверение се издава на основание чл. 3, ал. 2 от Приложение № 2 към ЗМДТ

**ОБЩИНА ВЕЛИКО ТЪРНОВО**

ЕИК по БУЛСТАТ 000133634

Адрес за кореспонденция

пл. МАЙКА БЪЛГАРИЯ, гр. ВЕЛИКО ТЪРНОВО 5000

в уверение на това, че съгласно нормите за оценка по Приложение 2 от ЗМДТ за имот 5058 с.ХОТНИЦА, кадастрален номер ..... от ..... квартал 12, УПИ парцел IV-665 одобрен през г., идентификатор на поземления имот ..... и представляващ

Обект	площ, кв.м	мазе, кв.м	таван, ид. части кв.м	ДО за собственика	ДО на за обекта
Земя идентификатор: .....	960,00		1/1	2 103,60	2 103,60

данъчната оценка на гореописания имот е: 2103.60 лв. словом  
ДВЕ ХИЛЯДИ СТО И ТРИ ЛВ. И 60 СТ.

за собственика е: 2103.60 лв. словом  
ДВЕ ХИЛЯДИ СТО И ТРИ ЛВ. И 60 СТ.

Настоящото се издава по искане Вх. № 5401002563/13.04.2017 г., за да послужи пред .....

Удостоверението се издава по данни на ОБЩИНА ВЕЛИКО ТЪРНОВО нагласени към 13.04.2017 г.

Подпис: .....  
Издадено на ..... г. в .....  
№ 90  
ОБЩИНА ВЕЛИКО ТЪРНОВО  
ДИРЕКЦИЯ МДТ

Кметство село Хотница, ОБЩИНА ВЕЛИКО ТЪРНОВО

Телефон за връзка: 06128/2203, e-mail: kmetstva@abv.bg

До  
Кмета на Община  
Велико Търново  
Инокентий Панов

РЕГИСТРАЦИОНЕН ИНДЕКС И ДАТА 1023-00-18/01.06.17
Община Велико Търново
Кметство с Хотница П.код 5058
РЕГИСТРАЦИОНЕН ИНДЕКС И ДАТА ЦЗХ Д: 64/01.06.2017г.

**СТАНОВИЩЕ**

От Десислав Янчев Йорданов - кмет на село Хотница.

Уважаеми господин Панов,

Давам моето становище имот представляващ 960/1960 ид.ч. от УПИ IV - 665 от кв.12 по плана на село Хотница, актуван с акт за общинска собственост №6337/19.04.2017г. представляващ част от общински имот, да бъде закупен от Петър Василев Василев.

01.06.2017г.  
С.Хотница

*Н. Георгиев*

КМЕТ:.....  
/Д.Йорданов





**РЕПУБЛИКА БЪЛГАРИЯ**  
**МИНИСТЕРСТВО НА РЕГИОНАЛНОТО РАЗВИТИЕ**  
**МИНИСТЕРСТВО НА ПРАВОСЪДИЕТО**

ОБЩИНА ВЕЛИКО ТЪРНОВО

ОБЛАСТ ВЕЛИКО ТЪРНОВО

УТВЪРЖДАВАМ: \_\_\_\_\_  
 (подпис и



Вписване по ЗЗДНВ: \_\_\_\_\_ стр.  
 Служба по вписвания: \_\_\_\_\_

КМЕТ НА ОБЩИНАТА:  
**ДАНИЕЛ ПАНОВ**  
 (име и фамилия)

СЪДИЯ ПО ВПИСВАНИЯТА



**А К Т № 6337**

**ЗА ЧАСТНА ОБЩИНСКА СОБСТВЕНОСТ**

Регистър: 32  
 Досие: 6337

1. ДАТА НА СЪСТАВЯНЕ	19.04.2017 г., гр. ВЕЛИКО ТЪРНОВО
2. ПРАВНО ОСНОВАНИЕ	НА ОСНОВАНИЕ: чл.56, ал.1; чл.2, ал.1, т.7 от ЗОС; Схипа №80-318-12/12.04.2017г. на Община Велико Търново; Удостоверение №5401002563/13.04.2017г. за данъчна оценка.
3. ВИД И ОПИСАНИЕ НА ИМОТА	960/1960 /деветстотин и шестдесет върху хиляда деветстотин и шестдесет/ ид.ч. от УПИ IV-665 /четири ремско за имот шестстотин шестдесет и пет/ от кв. 12 /дванадесет/, целия с площ 1960 /хиляда деветстотин и шестдесет/ кв.м.
4. МЕСТОНАХОЖДЕНИЕ НА ИМОТА	Област Велико Търново, Община Велико Търново, С. ХОТНИЦА, Кв.: 12, У П И : IV-665
5. ГРАНИЦИ НА ИМОТА	СЕВЕР: УПИ I-664 от кв. 12 ИЗТОК: УПИ II-663 от кв. 12 ЮГ: улица с ОК ОК 7а-8-110 ЗАПАД: улица с ОК ОК 6 -7а
6. ДАНЪЧНА ОЦЕНКА НА ИМОТА КЪМ МОМЕНТА НА УТВЪРЖДАВАНЕ НА АКТА	2103.60 лв. /две хиляди сто и три лв. и 60 ст./



7. СЪСОБСТВЕНИЦИ	1000/1960 ид.ч. от УПИ IV-665 - собственост на Петър Василев Василев, съгласно НА №222, том II, рег.3577, дело №172 от 2015г.
8. НОМЕР И ДАТА НА СЪСТАВЕНИ ПО-РАНО АКТОВЕ	
9. ПРЕДОСТАВЕНИ ПРАВА ЗА УПРАВЛЕНИЕ : Кмет на Община Велико Търново - чл.12, ал.5 от ЗОС.  <p style="text-align: center;">(Акт за предоставяно право, срок, приобретатели)</p>	
10. АКТОСЪСТАВИТЕЛ : ПАВЛИНА ПЕТРОВА ЖЕЛЯЗКОВА - СТАРШИ ЕКСПЕРТ В ОТДЕЛ "УС" (трите имена и длъжност)	
11. ЗАБЕЛЕЖКИ: Към графа 4: Заповеди №№21 и 420/1915г. са одобрени регулационния и кадастрален план на с.Хотница	



ОБЩИНА ВЕЛИКО ТЪРНОВО

СКИЦА № 89-318-12

Дата: 12.04.17

за урегулиране/регулацията/ границите на местност 12 в стр. Квартал 12

по план на гр.с/с. Хотинича

М 1: 1:200 21. MAR / 1916г.

Одобен със заповед

Името в работеността е: местност 12

1. ....
2. ....
3. ....
4. ....

.....

За място на граничната линия проекция

Искат: 665 кв.м

УПМ: IV 665 кв.м

сметката в сметката с категория Освободена

Висш зв: Службена

Начертан: [Signature]

[Signature]

Проверен: [Signature]

[Signature]

Завършен: [Signature]

[Signature]

Съгласен: [Signature]

Директор дирекция "СУТ"

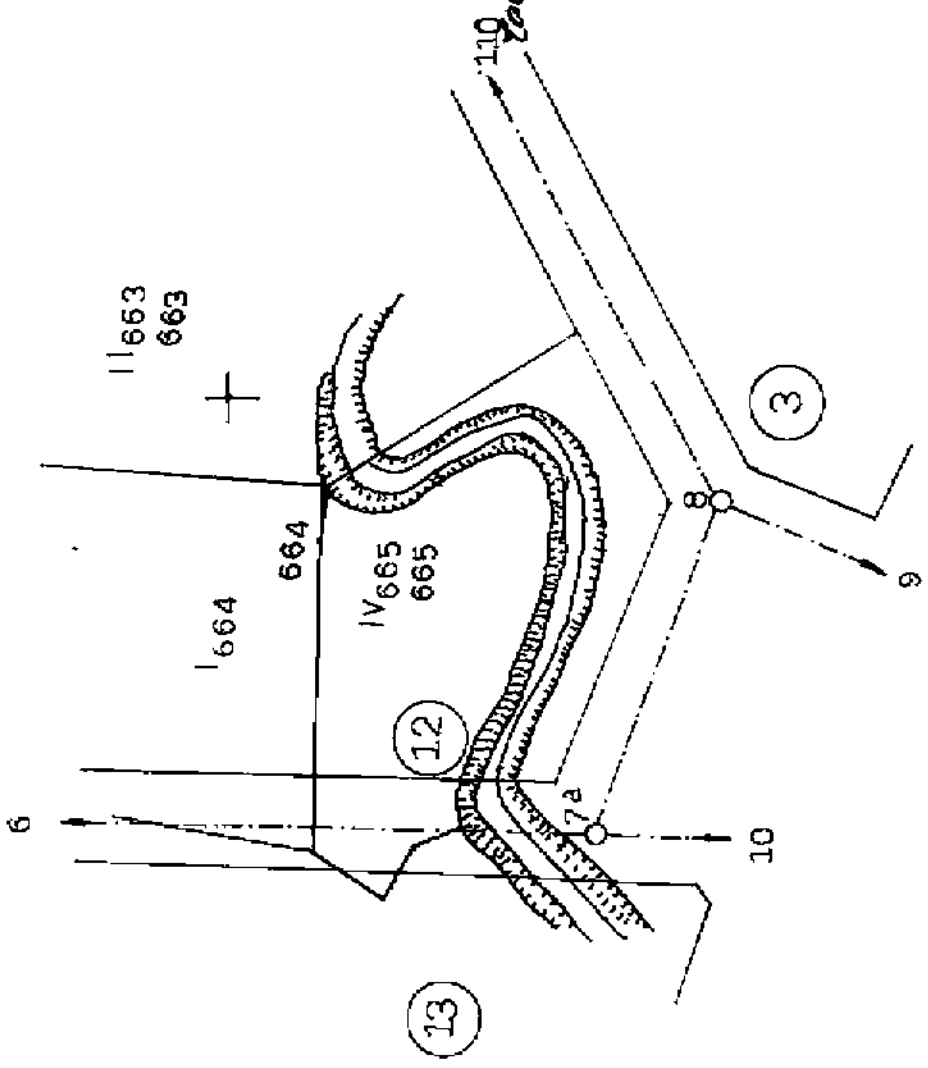

*Преговорите са извършени с  
местност 12 в УПМ IV-665 кв. 12  
с. Хотинича с местност 664 кв. м.*

Удочена регулация е (не е) приложена.  
 За дозволен мот ..... (са уредени; в процес на уредяване) регулационните отношения с ДК .....  
 За позволен мот ..... (са уредени; в процес на уредяване) регулационните отношения с ДК .....  
 За позволен мот ..... (са уредени; в процес на уредяване) регулационните отношения с ДК .....  
 За място или (и)кв) отарата процедури за изменение на път .....  
 Мотът е (не е) приложен за регулацията на обект - публична сграда или обект на собственост, .....

*М. Василев*  
*Иванов*

94808-4540-1/3103 17.

ДО

**КМЕТА НА ОБЩИНА  
ВЕЛИКО ТЪРНОВО**

**ЗАЯВЛЕНИЕ**

От

**Петър Василев Василев**  
Гр. Елена, ул. „Стоян Милковски“ № 22  
Тел. 0878 22222

**УВАЖАЕМИ ГОСПОДИН КМЕТЕ,**

Собственик съм на поземлен имот с площ от 1 000 кв.м., представляващ ПИ №665 от строителен квартал 12 по плана на с. Хотница, за който поземлен имот е отредено УПИ IV-665.

Моля да бъдат задвижени необходимите процедури, съгласно които да изкупя придаваемата общинска част от имота и да бъде уведомен при реализиране на процедурата.

Надявам се, че молбата ми ще бъде удовлетворена.

гр. Велико Търново

С уважение:

*М. Василев*  
*ЗЗ Асе,*  
*Виден, Иванчев*

<b>Нотариална такса по ЗНот.</b> Удостоверяван материален интерес: ..... 2195,00 ..... лв. Пропорц. такса: ..... 59,00 ..... лв. Обикн. такса: ..... 5,00 ..... лв. Доп. такса: ..... лв. Всичко: ..... 61,00 ..... лв. Сметка № 50692 / 2015 г. Кв. № ..... / ..... Г.	<b>Вписване по ЗС/ПВ</b> Служба по вписванията Вх. рег. № 4633 от 22-05-2015 г. Акт № 124 том 18 дело № 1800 / 2015 г. Партидна книга: том ..... стр. .... Такса за вписване: ..... лв. Кв. .... от ..... Г. <b>СЪДИЯ ПО ВПИСВАНИЯТА</b>
---	---

# НОТАРИАЛЕН АКТ

## ЗА ПОКУПКО-ПРОДАЖБА НА НЕДВИЖИМИ ИМОТ



№ 002 том II рег. 3537 дело № 172 от 2015 г.

На 22.05.2015 г. (двадесет и втори май, две хиляди и петнадесета година), пред мен - **Ангела Кръстев**, Помощник-нотариус по заместване при **Денчо Денчев**, **НОТАРИУС** в района на **Великотърновски районен съд**, вписан под N 145 (Сто и четиридесет и пет) в регистъра на Нотариалната камара, в кантората ми в град **Велико Търново**, ул. "Васил Левски" № 29, вкюд "А", ет.1, се явиха: **ПААМЕН ДИМИТРОВ ПЕТРОВ**, с ЕГН ..... с постоянен адрес: град **Велико Търново**, ул. "Читаншера" № 7, с а.к. № ..... изд. на 02.09.2005 г. от МВР-Велико Търново - **продавач**, от една страна, и **ПЕТЪР ВАСИЛАЕВ ВАСИЛАЕВ**, с ЕГН ..... с постоянен адрес: гр. **Басена**, ул. "Стоян Михайловски" № 89, с а.к. № ..... изд. на 03.02.2011 г. от МВР-Велико Търново - **купувач**, и след като се убедих в тяхната самоличност от представените ми документи за самоличност и в дееспособността им, съгласно ми заявките, че сключват следния договор:--  
**ПААМЕН ДИМИТРОВ ПЕТРОВ** **продава** на **ПЕТЪР ВАСИЛАЕВ ВАСИЛАЕВ**, следния недвижим имот, находящ се в село **Хотница**, **Община Велико Търново**, а именно:

**ПОЗЕМАЕН ИМОТ** с площ от **1000** (хиляда) кв.м., при граници на ПИ: старо корито на река, улица и УПИ I - 664, представляващ част от ПИ № 665 (шестстотин шестдесет и пет), от строителен квартал 12 (дванадесет) по плана на село **Хотница**, незастроен, за който имот е определен УПИ IV - 665 (четири римско - шестстотин шестдесет и пет), в строителен квартал 12 (дванадесет) по плана на с. **Хотница**, при граници на УПИ: улица, УПИ I - 664 и УПИ II - 663, за сума от **2 195.00** (две хиляди сто деветдесет и пет) лева, която **продавачът** е получил от **купувача** напълно и в брой, преди удостоверяване на настоящия договор по нотариален ред.

**ДАНЪЧНАТА ОЦЕНКА** на продавания недвижим имот е **2 191.20** (две хиляди сто деветдесет и един лева и двадесет стотинки), съгласно Удостоверение за данъчна оценка с изх. № 5401002401/09.04.2015 г. на **Община Велико Търново**, с отбелязване, че **продавачът** няма непогасени данъчни и други задължения, съгласно чл.264, ал.1 от ЗОПК.

**II. Продавачът ПААМЕН ДИМИТРОВ ПЕТРОВ** заяви, че продаваният недвижим имот, подробно описан в точка I на настоящия договор е негова собственост, не е обременен с външни тежести, че за същия няма вписани иски или молби, че няма висящи съдебни спорове и няма извършвани дела, които са извършвали никакви отчуждителни сделки с предмет същия имот, както и че няма лица, които имат каквито и да било права върху него.

**III. Купувачът ПЕТЪР ВАСИЛАЕВ ВАСИЛАЕВ**, заяви, че е съгласен и **купува** от **ПААМЕН ДИМИТРОВ ПЕТРОВ** подробно описания в точка I на този договор недвижим имот, за сума **2 195.00** (две хиляди сто деветдесет и пет) лева, която **купувачът** е заплатил на **продавача** напълно и в брой, преди удостоверяване на настоящия договор по нотариален ред.

**IV. На основание чл.25, ал.9 от ЗНН**, участващите в нотариалното производство, декларират, че сумата посочена като **продажна цена** в нотариалния акт, е действително

УТВОРЕНИЕТО ПЪРВЕНО ПО СПЕКАТА

Преди извършването и подписването на нотариален акт изясних фактическото положение, действителната воля на страните, уникатен ги, различен им вид и бележително провизите посветили от този договор, включително и тези, които биха довели до неутрализиране на интересите им. Уверих се, че пролавачът е собственик на имота, описан в пункт първи на настоящия договор, че са изпълнени особените изисквания на закона, че нъкоу имота няма утвърдени други вещни права на трети лица и други вещни тежести, за имота няма вписани ипотеки моабн, и на пролавача не е известно за имота да има какъвто съдебни спорове. Убедих се, че страните сключват този договор по добра воля и разбират смисъла и значението на акта, който извършват и извърших този нотариален акт в 13.00 (тринадесет) часа, който прочетох на страните и след одобрението му се подписа от тях и от мен - помощник-нотариуса по заместване в селен септемвара.

При извършването на този нотариален акт съпоставиха: Нот акт № 216, том II, дело № 166/2015 г. на Ангел Кръстев, Помощник-нотариус по заместване при Денчо Денчев нотариус № 145 в регистъра на НК и акт № 126, том 9, в.рег.№ 4503, дело № 1750/20.05.2015 г. на Служба на по вписванията при АВ; Списка на имота № 94-III-35/26.03.2015 г. на Община Вълшко Търново; Удостоверение за данъчна оценка № 5401002402/09.04.2015 г. година на Община Вълшко Търново; Декларация за гражданство, имотно и семейно състояние - 2 бр.; Декларация по чл.264, ва.1 от ДОПК - 2 бр.; Внесна декларация за вносен местен данък; Нотариална такса.

ПРОДАВАЧ:

КУПУВАЧ:

Радан Димитров  
Петров

Петър Василев Василев

ПОМОЩНИК-НОТАРИУС  
ПО ЗАМЕСТВАНЕ:

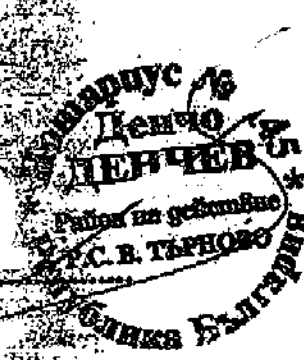

# Кметство село Хотница Община Велико Търново

Телефон за връзка: 061 20 2203, е-поща: kmetstvo@abv.bg

До  
Кмета на Община  
Велико Търново  
Инж. Даниел Панов

РЕГИСТРАЦИОНЕН ИНДЕКС И ДАТА 1023-00-18/01.06.17
Община Велико Търново
Кметство с. Хотница п.код 5058
регистрационен индекс и дата Узх. №: 64/01.06.2017г.

## СТАНОВИЩЕ

От Десислав Янчев Йорданов – кмет на село Хотница.

Уважаеми господин Панов,

Давам моето становище имот представляващ 960/1960 ид.ч. от УПИ IV – 665 от кв.12 по плана на село Хотница, актуван с акт за общинска собственост №6337/19.04.2017г. представляващ част от общински имот, да бъде закупен от Петър Василев Василев.

01.06.2017г.  
С.Хотница

КМЕТ:.....  
/Д.Йорданов/

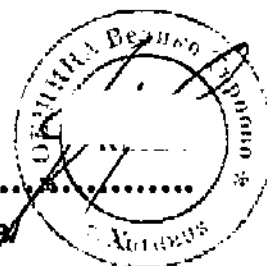

**ДОКЛАД****ОТ МАРИНЕЛА ТОДОРОВА ДЖАРТОВА  
Н-К ОТДЕЛ „УПРАВЛЕНИЕ НА СОБСТВЕНОСТТА“****ОТНОСНО: Прекратяване на съсобственост чрез продажба**

В Община Велико Търново е постъпило заявление вх.№ 94-ПН-4540-1/31.03.2017 г. от Петър Василев Василев с адрес гр. Елена, ул. „Стоян Михайловски“ №89, за прекратяване на съсобственост върху недвижим имот чрез продажба на общинската част, представляваща 960/1960 ид. части от урегулиран поземлен имот IV-665 от строителен квартал 12 по РП на с. Хотница, община Велико Търново.

Съгласно Нотариален акт за покупко-продажба на недвижим имот №222 том 2 регт.№3577 дело №172 от 22.05.2015 г., съставен в кантората на Денчо Денчев, нотариус в района на ВТРС, Петър Василев Василев с адрес гр. Елена, ул. „Стоян Михайловски“ №89, е собственик на недвижим имот, намиращ се в с. Хотница, община Велико Търново, а именно: поземлен имот с с площ от 1 000 кв.м., представляващ част от ПИ №665 от стр. кв. 12 по плана на селото, за който имот е отреден УПИ IV-665 от стр. кв. 12 по плана на с. Хотница, заедно с всички подобрения и трайни насаждения в него. За общинската част от имота е съставен акт за частна общинска собственост №6337/19.04.2017 г.

Считам за законосъобразно прекратяването на съсобствеността в имота чрез продажба на общинско място с площ от 960 /деветстотин и шестдесет/ кв.м., актувано с акт за частна общинска собственост №6337/19.04.2017 г., представляващо 960/1960 идеални части от недвижим имот, представляващ урегулиран поземлен имот IV-665 /четири римско за имот шестстотин шестдесет и пет/, целият с площ от 1 960 /хиляда деветстотин и шестдесет/ кв.м., от строителен квартал 12 /двадесет/ по плана на с. Хотница, община Велико Търново, останалата част от който е собственост на Петър Василев Василев с адрес гр. Елена, ул. „Стоян Михайловски“ №89.

Маринела Джартова  
Началник отдел „Управление на собствеността“